

# Bomba dosificadora de membrana ProMinent EXTRONIC

Dosificación exacta con protección contra explosión

ProMinent®

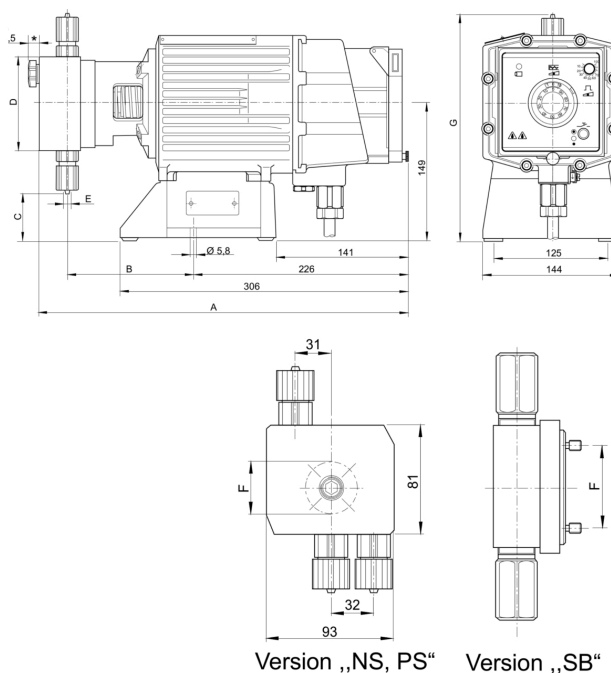

Exemplary representation. The dimensions depend on the configuration chosen.

La bomba dosificadora de membrana EXTRONIC es idónea para aplicaciones críticas con medios líquidos en instalaciones con peligro de explosiones de gas, dado que está homologada conforme a la directiva UE EX 2014/34/UE (ATEX).

## Detalles técnicos

- Longitud de carrera: 1,25 mm, fuerza de émbolo: 2.000 N
- Rango de longitudes de carrera: 0 – 100 % en funcionamiento y en parada
- Ajuste de la longitud de carrera: manual por medio de mando giratorio graduado
- Reproducibilidad de la dosificación en condiciones definidas y con instalación correcta superior a  $\pm 2$  % en el rango de longitudes de carrera 30 – 100 %. Es obligatorio seguir las indicaciones de las instrucciones de servicio
- Membrana de dosificación DEVELOPAN® con recubrimiento de PTFE y control de rotura de la membrana
- Materiales en contacto con el medio: polipropileno, PVC, PTFE con carbono, vidrio acrílico, acero inoxidable. Versiones especiales disponibles a petición del cliente
- Tipo de protección: IP 65 (también con la cubierta frontal abierta)
- Imán de carrera corta y mando completo de la bomba integrados en la carcasa de la bomba
- Entradas de mando "Intern", "Extern-Contact" y "Analog" disponibles, las dos últimas también pueden entregarse intrínsecamente seguras y conforme a EN 60079-11
- EXBb G para el uso en zonas con peligro por gases y vapores, grado de protección EEx [i, a] d IIC T6

Es decir:

- EEx - El consumible respeta las normas europeas
- [i,a] - Entrada de mando intrínsecamente segura si se producen 2 errores independientes
- d - Tipo de protección: blindaje a prueba de presión
- IIC - Grupo de explosión II para todas las zonas con peligro de explosión excepto en la explotación minera, subgrupo IIC (incluye IIA y IIB)
- T6 - Clase de temperatura, autorizada para gases y vapores con temperatura de inflamación  $> 85$  °C



Technical changes reserved. Printed in Germany, 4-7-2023.



# Bomba dosificadora de membrana ProMinent EXTRONIC

## Dosificación exacta con protección contra explosión

### Datos técnicos

Tipo	Capacidad de bombeo a contrapresión máxima*			Capacidad de la bomba a contra- presión media*			Frecuencia de impulsos Imp./min	ext. Ø x inter. Ø mm	Altura de suc- ción m.c.a.	Peso bomba PP,NP,TT-SS kg
	l/h	bar	ml/carrera	l/h	bar	ml/carrera				
<b>EXTRONIC - Bombas dosificadoras</b>										
1000	0,19	10	0,03	0,27	5	0,04	120	6 x 4	1,5	12
1601	1,00	16	0,15	1,30	8	0,18	120	6 x 4	5,0	12
2501	1,14	25	0,15	1,10	20	0,17	120	6 x 4	5,0	-
1201	1,70	12	0,23	2,00	6	0,28	120	6 x 4	5,0	12
2502	2,00	25	0,28	2,20	20	0,31	120	8 x 5	5,0	13
1002	2,30	10	0,31	2,70	5	0,38	120	8 x 5	5,0	12
0803	3,70	8	0,51	3,90	4	0,54	120	6 x 4	3,0	12
2505	4,20	25	0,64	4,80	20	0,73	110	8 x 5	5,0	16
1006	6,00	10	0,83	7,20	5	1,00	120	8 x 5	5,0	13
0308	8,60	3	1,20	10,30	1	1,43	120	8 x 5	5,0	12
1310	10,50	13	1,59	11,90	6	1,80	110	8 x 5	5,0	16
0613	13,10	6	1,82	14,90	3	2,07	120	8 x 5	5,5	13
0814	14,00	8	2,12	15,40	4	2,33	110	12 x 9	5,0	16
0417	17,40	3	2,42	17,90	2	2,49	120	12 x 9	4,5	13
0430	27,00	3	4,09	29,50	2	4,47	110	DN 10	5,0	16
0260	60,00	1	9,09	-	-	-	110	DN 15	1,5	16
<b>EXTRONIC - Bombas dosificadoras para medios de elevada viscosidad</b>										
1002	2,30	10	0,31	2,70	5	0,38	120	DN 10	1,8	-
1006	6,00	10	0,83	7,20	5	1,00	120	DN 10	2,0	-
1310	10,50	10	1,59	11,90	5	1,80	110	DN 15	2,8	-
0814	14,00	8	2,12	15,40	4	2,33	110	DN 15	2,0	-
<b>EXTRONIC - Bombas dosificadoras con cabezal dosificador autopurgante</b>										
1601	0,66	16	0,09	-	-	-	120	6 x 4	1,8	-
1201	1,00	12	0,14	-	-	-	120	6 x 4	2,0	-
1002	1,80	10	0,25	-	-	-	120	6 x 4	2,0	-
0803	2,40	8	0,33	-	-	-	120	6 x 4	2,8	-

\* Los datos de rendimiento indicados son los valores mínimos asegurados y registrados con agua como medio a temperatura ambiente.

### Materiales en contacto con los fluidos químicos

Código de identificación material	Cabezal dosificador	Conexión de succión e im- pulsión	Juntas	Bolas (conexión 6 - 12 mm)	Bolas (conexión DN 10 y DN 15)
PP1	Polipropileno	Polipropileno	EPDM	cerámica	Vidrio de borosilicato
PP4 *	Polipropileno	Polipropileno	EPDM	-	cerámica
NP1	Vidrio acrílico	PVC	FKM A	cerámica	Vidrio de borosilicato
PP4 *	Vidrio acrílico	PVC	FKM B	cerámica	cerámica
PP4 *	PVC	PVC	FKM B	cerámica	cerámica
TT1	PTFE con carbón	PTFE con carbón	PTFE	cerámica	cerámica
SS ..	acero inoxidable 1.4404	acero inoxidable 1.4404	PTFE	cerámica	acero inoxidable 1.4404

\* PP4 con resortes de válvula de Hastelloy C

FKM = caucho fluorado