

Bomba dosificadora de membrana de motor Sigma/ 2 (básica)

La bomba robusta para un uso seguro.

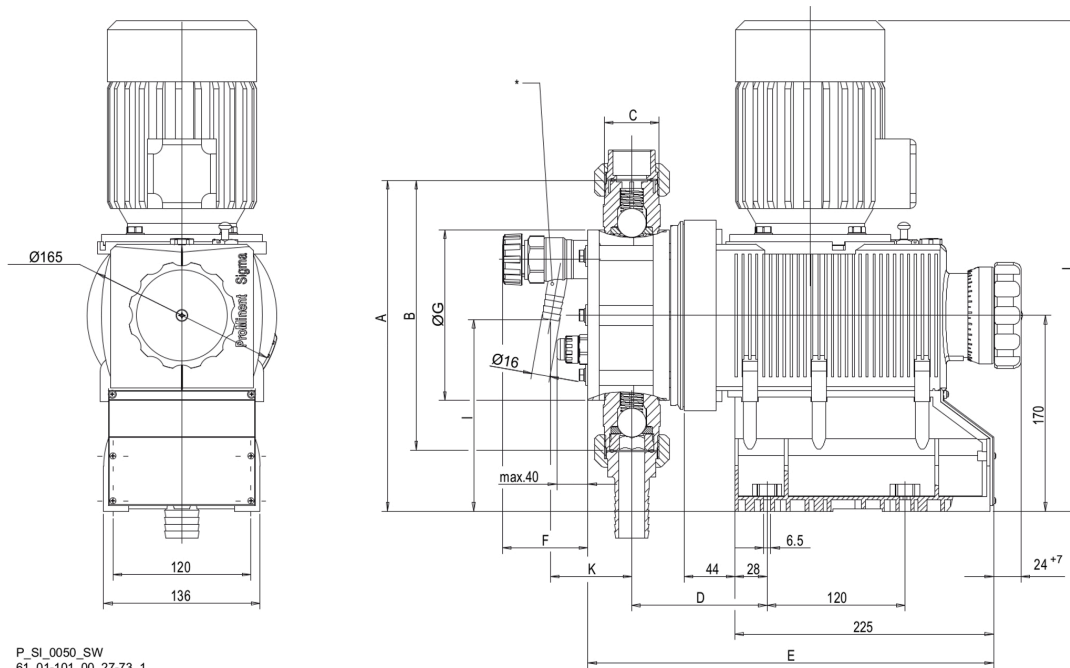

Exemplary representation. The dimensions depend on the configuration chosen.

Las robustas bombas de dosificación de membrana de motor como la Sigma/ 2 Basis garantizan una elevada seguridad en el proceso gracias a su membrana de seguridad multicapa patentada. La bomba de dosificación de membrana está disponible con una amplia variedad de accionamientos y homologación EX.

Detalles técnicos

- Longitud de carrera: 5 mm,
- Gama de ajuste de la longitud de carrera: 0 – 100 %
- Ajuste de la longitud de carrera: manual mediante botón giratorio autoblocante en pasos de 1% (opcionalmente con actuador o actuador regulado)
- En condiciones correctas y constantes, con una instalación y calibración correctas, la precisión es superior al ± 1 %, sobre la base del volumen desplazado máximo.
- Materiales en contacto con el medio: PVDF, acero inoxidable 1.4571/1.4404, materiales especiales sobre pedido
- Membrana de seguridad multicapa patentada con indicación de rotura de membrana óptica (opcionalmente con indicación de rotura de membrana por contacto)
- Válvula hidráulica para purga de aire y rebose integrada
- Múltiples opciones de accionamiento: Motor trifásico normalizado, motor de corriente alterna monofásica, motores para el uso en zonas Ex, diferentes modelos de brida para motores específicos del cliente
- Para zonas Ex II 2G Ex h IIC T3 Gb X o II 2G Ex h IIC T4 Gb X (opcional)
- Tipo de protección: IP 55
- Carcasa de plástico reforzado con fibra de vidrio con una alta resistencia a los químicos
- Por seguridad, se deben instalar dispositivos de rebose adecuados con todas las bombas dosificadoras de membrana con desviación mecánica.



Bomba dosificadora de membrana de motor Sigma/ 2 (básica)

La bomba robusta para un uso seguro.

Datos técnicos

Tipo	Capacidad de bombeo a máxima contrapresión con motor de 1500 rpm a 50 Hz			Capacidad de bombeo a máxima contrapresión con motor de 1800 rpm a 60Hz			Altura de succión	presión inicial permitida, lado de succión	Conexión lado de succión/descarga	Peso de envío	
	I/h	bar	ml/carrera	Número de carreras máx. Carr./min.	I/h / gph (US)	psi					Número de carreras máx. Carr./min.
16050 PVT	50	16	11.4	73	60.0/15.8	145	87	7	3	1-15	15
16050 SST	47	16	11.4	73	56.0/14.7	232	87	7	3	1-15	20
16090 PVT	88	16	11.4	132	106.0/28.0	145	158	7	3	1-15	15
16090 SST	82	16	11.4	132	98.4/25.9	232	158	7	3	1-15	20
16130 PVT	135	16	10.9	198	162.0/42.8	145	238	7	3	1-15	15
16130 SST	124	16	10.9	198	148.0/39.0	232	238	7	3	1-15	20
07120 PVT *	126	7	27.4	73	150.0/39.6	102	87	5	1	1 1/2-25	16
07120 SST *	126	7	27.4	73	150.0/39.6	102	87	5	1	1 1/2-25	24
07220 PVT *	220	7	27.7	132	264.0/69.7	102	158	5	1	1 1/2-25	16
07220 SST *	220	7	27.7	132	264.0/69.7	102	158	5	1	1 1/2-25	24
04350 PVT *	350	4	29.4	198	420.0/110.9	58	238	5	1	1 1/2-25	16
04350 SST *	350	4	29.4	198	420.0/110.9	58	238	5	1	1 1/2-25	24

* En los tipos Sigma 07120, 07220 y 04350, las válvulas del cabezal dosificador están realizadas en DN 25 (G1 1/2). Puesto que para el tendido de las tuberías de estos tipos suele ser suficiente con DN 20 (ver datos técnicos, conexión lado de aspiración/lado de impulsión), las piezas de conexión con el código de identificación (p. ej. piezas de inserción) ya están reducidas a DN 20, es decir, las tuberías y los accesorios pueden ejecutarse en DN 20.

Datos de desempeño TTT ver tipo PVT

Válvula de rebose integrada, conexión para boquilla de manguera de presión DN 10

Materiales en contacto con el medio

Código de identificación material	Cabezal dosificador	Conexión de succión/descarga	Juntas/asiento de bola	Bolas	Válvula de rebose integrada
PVT	PVDF	PVDF	PTFE/PTFE	Cerámica/vidrio *	PVDF/FKM o EPDM
SST	acero inoxidable 1.4404	Acero inoxidable 1.4581	PTFE/PTFE	acero inoxidable 1.4404	Acero inoxidable/FKM o EPDM
TTT **	PTFE + 25 % de carbono	PTFE con carbón	PTFE/PTFE	Cerámica/vidrio *	-
PVF	PVDF	PVDF	PTFE/PVDF	Cerámica/vidrio *	PVDF/FKM o EPDM
SSF	acero inoxidable 1.4404	Acero inoxidable 1.4581	PTFE/PVDF	acero inoxidable 1.4404	Acero inoxidable/FKM o EPDM
SSG	acero inoxidable 1.4404	Acero inoxidable 1.4581	PTFE/acero inoxidable 1.4404	acero inoxidable 1.4404	-
SSH	Acero inoxidable 1.4435	Acero inoxidable 1.4435	EPDM o FKM/acero inoxidable 1.4435	cerámica	-

* en 07120, 07220, 04350

** especial para zonas Ex

Bomba dosificadora de membrana de motor Sigma/ 2 (básica)

La bomba robusta para un uso seguro.

Datos del motor

Característica del código de identificación	Suministro eléctrico	Δ/Y			Observaciones
S	trifásico, IP 55*	230 V/400 V	50 Hz	0.25 kW	
T	trifásico, IP 55*	230 V/400 V	50 Hz	0.25 kW	Con CPT, gama de regulación de velocidad 1:4
		265 V/460 V	60 Hz	0.25 kW	
R	trifásico, IP 55*	230 V/400 V	50 Hz	0.37 kW	con sensor de CPT, gama de regulación de velocidad 1:20 con ventilador independiente (monofásico 230 V; 50/60 Hz; 134 W)
M	monofásico CA, IP 55	230 V \pm 5 %	50 Hz	0.18 kW	
N	monofásico CA, IP 55	120 V \pm 5 %	60 Hz	0.18 kW	
L1	trifásico, II2GExellT3	220 – 240 V/380 – 420 V	50 Hz	0.18 kW	
L2	trifásico, II2GExdllCT4	220 – 240 V/380 – 420 V	50 Hz	0.18 kW	Con CPT, gama de regulación de velocidad 1:5

Para obtener información adicional, puede solicitar las fichas de datos de los motores. Sobre pedido disponemos de motores o bridas de motor especiales.

Según la Directiva 2009/125/CE de ecodiseño, los motores con potencias inferiores a 0,75 kW y motores diseñados con regulación de velocidad no están sujetos a la norma IE3.

Aviso para el uso en zonas Ex

En centros de trabajo con riesgo de explosión solo se pueden emplear bombas con la identificación correspondiente según la Directiva ATEX 2014/34/UE. El grupo de explosión, la categoría y el tipo de protección indicados en dichas identificaciones deben corresponderse con las condiciones indicadas en el área de uso prevista, o superarlas.